

PROFESSIONAL POWER TOOLS

metabo[®]
work. don't play.

FSX 200 Intec





BG Превод на оригиналната
инструкция за експлоатация

euromaster

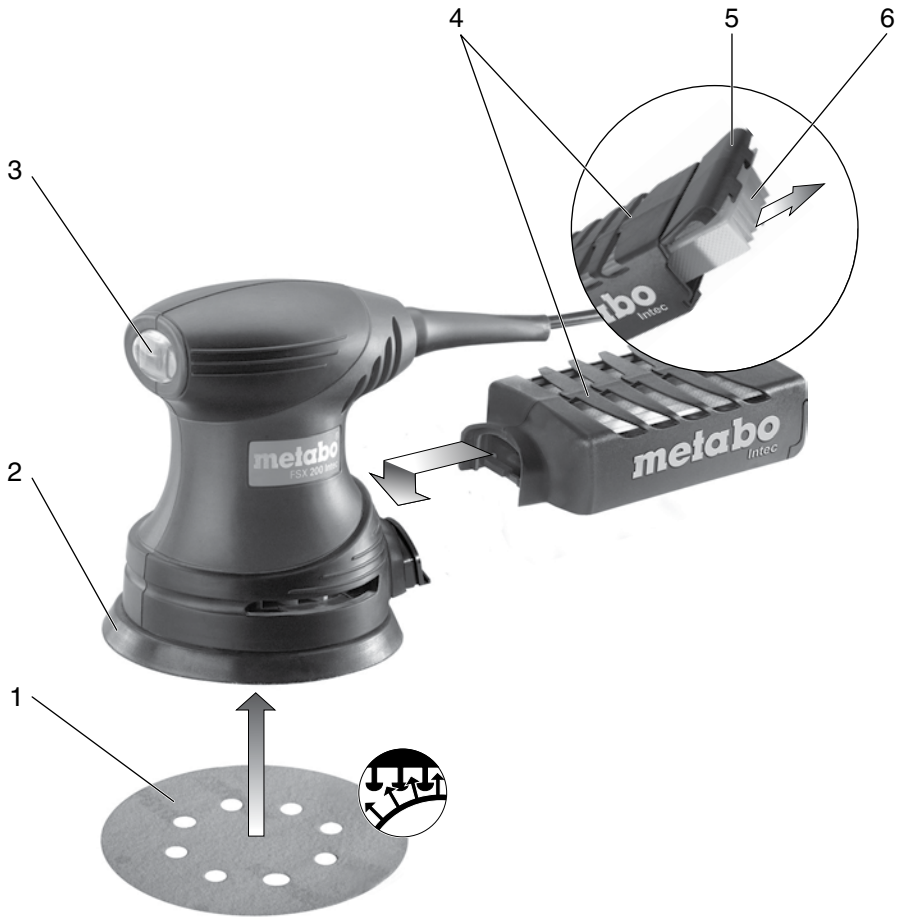
“Евромастер Импорт - Експорт” ООД е официален представител на производителя.
Адрес на управление на фирмата: гр. София 1231, бул. “Ломско шосе” 246, тел. 0700 44 155,
www.euromasterbg.com; e-mail: info@euromasterbg.com.

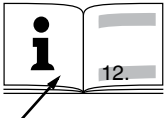

		FSX 200 Intec
A	mm (in)	125 (5)
P₁	W	240
P₂	W	90
n₀	min ⁻¹ (rpm)	11000
n₁	min ⁻¹ (rpm)	9500
s₀	min ⁻¹ (opm)	22000
s₁	min ⁻¹ (opm)	19000
S	mm (in)	2,7 (0,106)
Intec	-	P
m	kg (lbs)	1,3 (2.8)
a_{h,DS}/K_{h,DS}	m/s ²	6,5 / 1,5
a_{h,P}/K_{h,P}	m/s ²	14,5 / 1,5
L_{pA}/K_{pA}	dB(A)	82 / 3
L_{WA}/K_{WA}	dB(A)	93 / 3



 EN 60745
 2006/42/EG, 2004/108/EG, 2011/65/EU

 2012-02-29
 Volker Siegle

Director Product Engineering & Quality
 Responsible Person for Documentation
 Metabowerke GmbH, 72622 Nürtingen, Germany

A

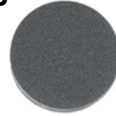
6.25658

B

6.31216

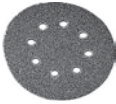
C

	5x	25x			
P 40	6.31226	6.31584		2 x P 60	
P 60	6.31227	6.31585		2 x P 120	
P 80	6.31228	6.31586		2 x P 240	6.31232
P 120	6.31229	6.31587			
P 180	6.31230	6.31588		10 x P 60	
P 240	6.31231	6.31589		10 x P 120	
P 320	6.31236	6.31596		5 x P 240	6.312583
P 400	6.31237	6.31597			

D

6.31222

E

6.31223

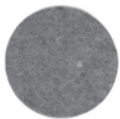
F

6.31242

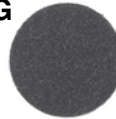
G

P 100	6.31238
P 280	6.31239

H

3 x P 100
6.31215

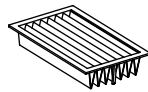
I

6.25602

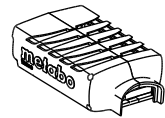
J

6.25601

**K**

6.26996

L

Инструкция за експлоатация

1. Декларация за съответствие

С настоящето декларираме, че този продукт отговаря на нормите и директивите, цитирани на стр.3

2. Област на приложение

Ексцентър шлайфът е подходящ за сухо шлайфане на плоски и заоблени повърхности, дърво, пластмаса, цветни метали, ламарина и подобни китвани и боядисани повърхности.

Потребителят носи пълна отговорност за всички вреди, причинени от неправилна употреба. Общоприетите правила за предотвратяване на аварии и приложената информация за безопасност трябва да се спазват при работа с уреда.

3. Общи правила на безопасност



С оглед на Вашата безопасност съблюдавайте стриктно текста, обозначен с този символ.



Преди използването на инструмента прочетете грижливо приложената инструкция за безопасна работа



Внимание! Прочетете всички правила за безопасност. Несъблюдаването им може да доведе до токов удар, пожар и/или до тежки наранявания.

Пазете инструкцията за безопасност. Давайте електроинструмента само заедно с инструкциите.

4. Специални правила за безопасност

Прахът от материали, като съдържащи олово покрития, някои видове дърво, минерали и метали могат да бъдат вредни за здравето. Допирият или вдишването на тези прахове може да предизвика алергични реакции и/или заболяване на дихателните пътища на ползвателя или на намиращите се наблизо лица. Някои от праховете като напр. от ела или бук, се считат за канцерогенни, особено в съчетание с вещества за обработка на дървесина (хромати, консерванти). Материали, съдържащи азбест, трябва да се обработват само от квалифициран за целта персонал.

- Препоръчваме използване на прахоулавяне.
- Осигурете добро проветряване на работното място.

- Препоръчва се носенето на дихателни маски клас P2

Спазвайте валидните в страната Ви наредби за обработката на материалите. Виж стр.3.

Изключете щепсела от контакта при манипулации с машината (като почистване или поставяне на допълнителни аксесоари).

При продължителна работа носете антифони. Продължителното въздействие на шума може да доведе до увреждане на слуха.

Материали, които генерират прах или изпарения, които могат да бъдат вредни за здравето (например азбест), не трябва да се обработват.

Закрепвайте здраво обработваните дребни детайли (например с помощта на менгеме).

5. Функционални елементи

Виж. стр. 2:

- 1 Шкурка
- 2 Шлайф плоча
- 3 Бутон за включване/изключване
- 4 Кутия за събиране на прах
- 5 Капаче за изваждане на филтъра
- 6 Нагънат филтър

6. Подготовка за експлоатация



Преди да включите в ел. мрежата, проверете дали използването от Вас напрежение съответства с това, написано върху етикета на ел. инструмента.

6.1 Монтиране на диска за шлифване:

Захващането и махането на шкурката е изключително лесно, благодарение на нейното велкро захващане.

Натиснете шкурката така, че дупките ѝ (1) да съвпадат с дупките върху шлайф плочата (2).

7. Експлоатация

7.1 Включване и изключване:

Включване

-позиционирайте ключ (3) в позиция "I"

Изключване

-позиционирайте ключ (3) в позиция "0"

7.2 Прахоулавяне

За да се оптимизира прахоулавянето, напснете добре шкурката към шлайф плочата така, че дупките им да съвпадат.

Система за прахоулавяне

Монтирайте кутията за събиране на прах (4) (виж. илюстрацията на стр.2). За да оптимизирате процеса на прахоулавяне почиствайте кутията за прах (4) регулярно като изхвърляте прахта и почиствате филтъра (6).

Външна система за прахоулавяне

Поставете дюзата за прахоулавяне (Виж. раздел "Аксесоари"). Свържете на подходящо устройство за извличане на прах (прахосмукачка).

Използвайте смукателния маркуч с 35 mm диаметров конектор. (Виж. раздел "Аксесоари")

8. Поддръжка

Почистване на кутията за прах:

- Отворете капачето (5)
- Махнете замърсения филтър (6) и изтръскайте прахта поленалапо филтъра. Може да използвате четка.
- При поставянето на филтъра се убедете, че той е правилно поставен в страничните водачи.

Редовно почиствайте уреда. Това включва и почистването с прахосмукачка на решетките на двигателя.

Смяна на изхабена шлайф плоча (2):

- Извадете задържащите винтове (от по-ниската част на плочата)
- Махнете шлайф плочата
- Вижте раздел "Акcesoари" за поръчка на нова шлайф плоча
- Монтирайте новата шлайф плоча
- Завинтете здраво задържащите винтове (от по-ниската част на плочата).

Подмяна на спирачките /спирачния пръстен на шлайф плочата .

Ако оборотите на празен ход на шлайф плочата се увеличават с времето, това означава, че спирачният пръстен се е износил и трябва да бъде сменен в сервиз за електроинструменти на Metabo. **Забележка:** При обработка на абразивни повърхности (като напр. гипс) спирачния пръстен се изхабява по-бързо.

9. Акcesoари

Виж. страница 4.

Използвайте само акcesoари, които отговарят на изискванията и спецификациите, посочени в инструкцията за експлоатация.

- A Шлайф плоча с велкро зачаване за шкурка (резервна)
- B Залепящ се междинен плот
- C Залепяща се шкурка
- D Залепяща се гъба за полиране
- E Залепяща се полир-шайба от агнешка кожа
- F Залепящ се филц за полиране
- G Залепящ се флиза за шлифоване
- H Залепящ се мрежест шлифовъчен диск
- I Нагънат филтър (резервен)
- J Кутия за събиране на прах (резервна)
- K Накрайник за прахоулавяне
- L Универсална прахосмукачка Metabo

Пълната гама от акcesoари може да намерите на www.metabo.com

10. Сервизно обслужване



Ремонтът да се извършва само от квалифицирани специалисти!

Дефектирали инструменти да се предават в сервизите на "ЕВРОМАСТЕР Импорт-Експорт" ООД на адресите, упоменати в гаранционната карта.

Пълната гама от резервни части може да намерите на www.metabo.com

11. Екология

Спазвайте националните разпоредби за рециклиране на излезли от употреба машини, акcesoари и опаковки. За страни членки на ЕС: Никога не изхвърляйте ел. уреди в контейнерите за битов отпадък!



Съгласно European Guideline 2002/96/EC (разглеждащ експлоатацията на използвано електронно и електрическо оборудване), излезлите от употреба ел. инструменти трябва да се съхраняват отделно и да се предадат на съответните пунктове за безопасно и природосъобразно рециклиране.

12. Технически данни

Легенда към означенията на стр.3 Промени, дължащи се на техническият прогрес са запазени

D= Размери на шлифовъчната плоча

P_1 =Номинална консумерана мощност

P_2 =Мощност

n_0 =Обороти на празен ход

n_1 =Скорост при номинален товар

s_0 =Орбитална честота на празен ход

s_1 =Орбитална честота при номинално натоварване

S = Диаметър на осцилацията кръг

Intec = кутия за събиране на прах

m = тегло без захранващ кабел

Измерените стойности, определени в съответствие с EN 60745.

- Клас на защита II
- Променилив ток

Цитираните технически данни подлежат на допустими отклонения в съответствие със съответните стандарти

Отделяни емисии

Използвайте дадените стойности, можете да



изчислите стойностите на емисиите отделяни

от този инструмент и да ги сравните със стойностите на емисии отделяни от други електрически инструменти. Действителните стойности могат да бъдат по-високи или по-ниски, в зависимост от конкретното приложение и състоянието на инструмента или електроинструмента. При прогнозираната стойност, трябва да вземете предвид почивките и периодите на слаба употреба. Препоръчителните предпазни мерки са базирани именно на прогнозираните стойности на емисиите. Пример за това са стъпките за правилна експлоатация, посочени по-горе в упътването.

Вибрационната стойност (сума на векторите в трите посоки) се определя в съответствие с EN 60745:

$a_{h, D5}$ = Вибрационни емисии (изщурване)

$a_{h, P}$ = Вибрационни емисии (полиране)

$K_{h, D5, K_{h, P}}$ = Несигурност (вибрации)

Типични A-ефективно доловими нива на звуку:

L_{pA} = Ниво на звуково налягане

L_{WA} = Акустично ниво на мощност

K_{pA}, K_{WA} = Несигурност



По време на работа нивото на шума може да надвишава 80 db (A).

Носете антифони!

WARRANTY CARD

MODEL.....

SERIAL №

TERM

(for details see the warranty conditions)

№, date of invoice / cash receipt.....

DETAILS OF BUYER

NAME / COMPANY

(be filled in by the employee)

ADDRESS.....

(be filled in by the employee)

SIGNATURE OF BUYER.....

(I am familiar with warranty conditions and the operating device is in good working order and accessory)

DETAILS OF SELLER

NAME / COMPANY

(be filled in by the employee)

ADDRESS

(be filled in by the employee)

DATE / STAMP

SERVICE REPORT

Receiving Protocol	Date of adoption	Description of the defect	Date of transmission	Signature

ГАРАНЦИОННА КАРТА

МОДЕЛ.....

СЕРИЕН №

СРОК

(за подробности виж гаранционните условия)

№, дата на фактура / касов бон.....

ДАНИИ ЗА КУПУВАЧА

ИМЕ/ФИРМА

(попълва се от служителя)

АДРЕС.....

(попълва се от служителя)

ДАНИИ ЗА ПРОДАВАЧА

ИМЕ/ФИРМА

(попълва се от служителя)

АДРЕС

(попълва се от служителя)

ДАТА/ПЕЧАТ

СЕРВИЗЕН ПРОТОКОЛ

Приеман протокол	Дата на приемане	Описание на дефекта	Дата на предаване	Подпис

Централен сервиз: София, бул: "Ломско шосе" 246, тел.: 0700 44 155 (безплатен за цялата страна)

e-mail: info@euromasterbg.com

ГАРАНЦИОННИ УСЛОВИЯ

ЗАДЪЛЖИТЕЛНИ ДОКУМЕНТИ:

- Копие от фактура
- Гаранционна карта
- Разпечатка на регистрацията в интернет за 3-годишна гаранция

ГАРАНЦИОННИ СРОКОВЕ:

Минималната законова гаранция от 24 месеца по смисъла на ЗЗП, важи само за физически лица, за юридически лица гаранцията е 12 месеца, освен ако не е упоменато друго от производителя:

- Електроинструменти Метабо и, регистрирани в интернет на адрес: www.metabo.com/xxl в едномесечен срок след закупуването им 3 години
 - Електроинструменти Метабо без регистрацията в интернет 1 година
 - Акумулаторни батерии Метабо > 4 Ah 3 години
 - Други Акумулаторни батерии и Зарядни устройства 6 месеца
- Всички неизправности по функционирането на машините, причинени от дефекти по сглобяването или по материала, забелязани по време на гаранционния срок, се отстраняват безплатно в централен сервиз на Евромасер Импорт-Експорт ООД - град София.

ОТ ГАРАНЦИЯ СА ИЗКЛЮЧЕНИ:

- Повреди, причинени от естествено износване на четки, гумени плотове, ремъци, патронници, масло, лагери, о-пръстени, грес, кабели, сервизни пакети за профилактика, филтри свещи и други
- Повреди причинени от претоварване, лошо поддържане, замърсяване, пренапрежение
- Счупвания и пукнатини, причинени от удар
- Дефекти, причинени от износени или нестандартни консумативи
- Дефекти, които се дължат на неспазване инструкцията за експлоатация, претоварване и дейности, несъответстващи на техническите характеристики на машината
- Рекламация се приема само ако машината не е отваряна от потребителя или от неоторизиран сервиз.

ПРАВИЛА НА ТЪРГОВСКА ГАРАНЦИЯ ЗА ПОТРЕБИТЕЛСКИ СТОКИ:

Независимо от търговската гаранция продавачът отговаря за липсата на съответствие на потребителската стока с договора за продажба съгласно гаранцията по чл. 112 – 115.

Чл. 112. (1) При несъответствие на потребителската стока с договора за продажба потребителят има право да предяви рекламация, като поиска от продавача да приведе стоката в съответствие с договора за продажба. В този случай потребителят може да избира между извършване на ремонт на стоката или замяната ѝ с нова, освен ако това е невъзможно или избраният от него начин за обезщетение е непропорционален в сравнение с другия.

(2) Смята се, че даден начин за обезщетяване на потребителя е непропорционален, ако неговото използване налага разходи на продавача, които в сравнение с другия начин на обезщетяване са неразумни, като се вземат предвид:

1. стойността на потребителската стока, ако нямаше липса на несъответствие;
2. значимостта на несъответствието;
3. възможността да се предложи на потребителя друг начин на обезщетяване, който не е свързан със значителни неудобства за него.

Чл. 113. (1) Когато потребителската стока не съответства на договора за продажба, продавачът е длъжен да я приведе в съответствие с договора за продажба.

(2) Привеждането на потребителската стока в съответствие с договора за продажба трябва да се извърши в рамките на един месец, считано от предявяването на рекламацията от потребителя.

(3) След изтичането на срока по ал. 2 потребителят има право да развали договора и да му бъде възстановена заплатената сума или да иска намаляване на цената на потребителската стока съгласно чл. 114.

(4) Привеждането на потребителската стока в съответствие с договора за продажба е безплатно за потребителя. Той не дължи разходи за експедиране на потребителската стока или за материали и труд, свързани с ремонта ѝ, и не трябва да понася значителни неудобства.

(5) Потребителят може да иска и обезщетение за претърпените вследствие на несъответствието вреди.

Чл. 114. (1) При несъответствие на потребителската стока с договора за продажба и когато потребителят не е удовлетворен от решаването на рекламацията по чл. 113, той има право на избор между една от следните възможности:

1. разваляне на договора и възстановяване на заплатената от него сума;
 2. намаляване на цената.
- (2) Потребителят не може да претендира за възстановяване на заплатената сума или за намаляване цената на стоката, когато търговецът се съгласи да бъде извършена замяна на потребителската стока с нова или да се поправи стоката в рамките на един месец от предявяване на рекламацията от потребителя.
- (3) Търговецът е длъжен да удовлетвори искане за разваляне на договора и да възстанови заплатената от потребителя сума, когато след като е удовлетворил три рекламации на потребителя чрез извършване на ремонт на една и съща стока, в рамките на срока на гаранцията по чл. 115, е налице следваща поява на несъответствие на стоката с договора за продажба.
- (4) Потребителят не може да претендира за разваляне на договора, ако несъответствието на потребителската стока с договора е незначително. Чл. 115. (1) Потребителят може да упражни правото си по този раздел в срок до две години, считано от доставянето на потребителската стока.
- (2) Срокът по ал. 1 спира да тече през времето, необходимо за поправката или замяната на потребителската стока или за постигане на споразумение между продавача и потребителя за решаване на спора.
- (3) Упражняването на правото на потребителя по ал. 1 не е обвързано с никакъв друг срок за предявяване на иск, различен от срока по ал. 1.

EUROMASTER IMPORT EXPORT LTD



1231, Sofia, Bulgaria, 246 Lomsko shose Blvd.,

tel.: +359 700 44 155

fax: + 359 2 934 00 90

www.euromasterbg.com; e-mail: info@euromasterbg.com